

## Allgemeine Beschreibung

Das Modell SM7B ist ein dynamisches Mikrofon mit einem ausgeglichenen, ebenen Frequenzgang und einem breiten Frequenzbereich, das sich für Musik- und Sprachaufnahme bei allen Profi-Audioanwendungen eignet. Es weist eine hervorragende Abschirmung gegen elektromagnetischen Brumm auf, der durch Computermonitore, Neonleuchten und andere elektrische Geräte erzeugt wird. Neben dem standardmäßigen Windschutz ist auch der Windschutz A7WS für Nahbesprechungsanwendungen im Lieferumfang enthalten.

Das SM7B stellt für folgende Anwendungen eine hervorragende Wahl dar:

- Aufnahmestudio — Instrumental- und Gesangsaufnahmen
- Aufnahmen vor Ort
- Film- und Fernsehmusikaufnahmen
- Fernsehen, Talk-Shows und Nachrichtensprecher
- Radiosprecher und -produktion
- Sprechtextaufnahmen

## Technische Eigenschaften

- Ebener Frequenzgang mit breitem Frequenzbereich für reine und natürliche Wiedergabe von Musik und Sprache
- Umschaltbare Einstellungen für Bassdämpfung und Mittenanhebung (Präsenzverstärkung)
- Abschirmung gegen Breitbandstörungen durch Computermonitore und andere elektrische Geräte — hervorragende Unterdrückung von elektromagnetischem Brumm
- Interne „luftgefederte“ Schwingungsdämpfung beseitigt praktisch jegliche mechanische Geräuschübertragung
- Windschutz A7WS für Nahabnahme von Sängern oder Sprechern
- Schwenkhalterung mit integriertem Stativadapter zur einfachen Montage und präzisen Mikrofonplatzierung
- Nierencharakteristik mit gleichförmigem Frequenzgang und Achsensymmetrie bietet maximale Unterdrückung und minimale Verfärbung außer-axialer Klänge
- Robuste Ausführung und ausgezeichneter Kapselschutz für hervorragende Zuverlässigkeit

## Montageanweisungen

Das SM7B kann an einem Mikrofonstativ befestigt oder von einem Galgen gehängt werden. Es wird in der Galgenmontagekonfiguration versandt. Zur Einrichtung des SM7B für die Konfiguration zur Mikrofonstativmontage folgendermaßen vorgehen:

1. Die Klemmmuttern auf den Seiten abnehmen.
2. Die Passscheiben, die Sicherungsscheiben, die äußeren Messingscheiben und die Messinghülsen entfernen.
3. Die Halterung vom Mikrofon abziehen. Darauf achten, dass die Scheiben, die sich noch am Mikrofon befinden, nicht verloren gehen.
4. Die Halterung umkehren und drehen. Auf die Schrauben über den Messing- und Kunststoffscheiben, die sich noch am Mikrofon befinden, zurückschieben. Die Halterung sollte so passen, dass der XLR-Stecker zur Mikrofonrückseite weist und das Shure-Logo auf der Mikrofonrückseite nicht auf dem Kopf steht.
5. Die Messinghülsen wieder anbringen. Sicherstellen, dass sie sich richtig innerhalb der inneren Scheiben befinden.
6. Die äußeren Messingscheiben, die Sicherungsscheiben und die Passscheiben wieder anbringen.
7. Die Klemmmuttern wieder einschrauben und das Mikrofon im gewünschten Winkel befestigen.

**HINWEIS:** Wenn die Befestigungsmuttern das Mikrofon nicht sicher halten, sitzen eventuell eine oder beide der Messinghülsen nicht richtig innerhalb von allen Scheiben.

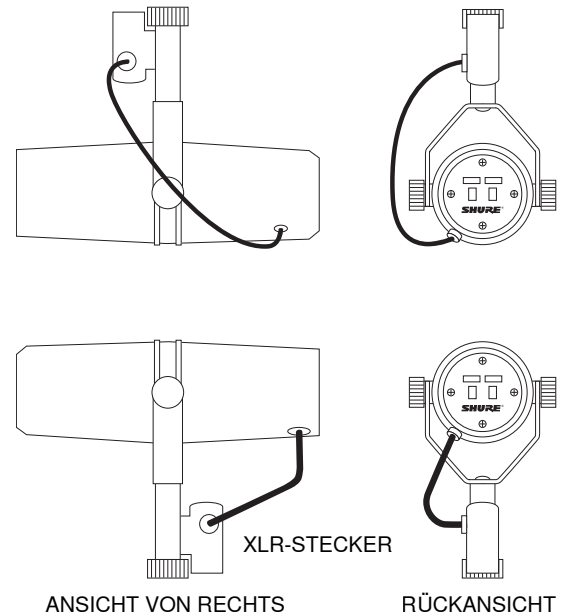

**Konfiguration zur Galgen- und Mikrofonstativmontage**

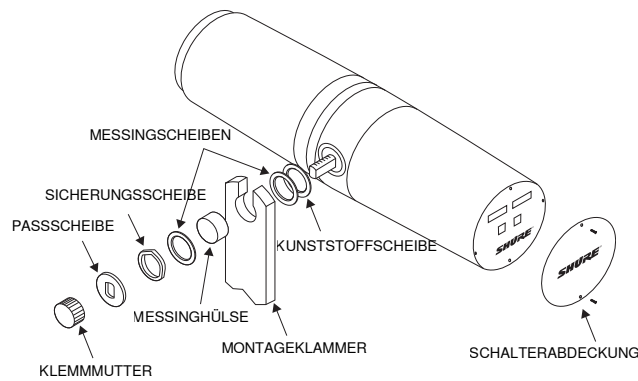

BEFESTIGUNGSBAUGRUPPE - EXPLOSIONSDARSTELLUNG

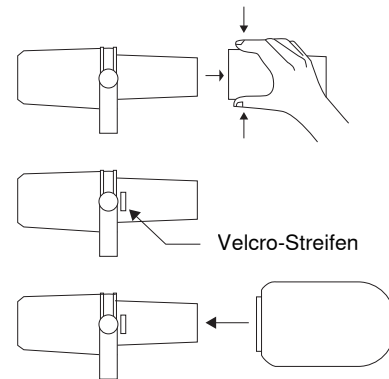

## Windschutz

Der standardmäßige Windschutz sollte für allgemeine Stimm- und Instrumentalanwendungen verwendet werden. Der mitgelieferte Windschutz A7WS eignet sich am besten für Nahabnahmeanwendungen, wie z. B. Sprachaufnahmen oder Radiosprecher, da er maximalen Schutz vor explosiven Atemgeräuschen bietet und einen wärmeren, sympathischeren Klang erzeugt.

Zur Anbringung des A7WS folgende Schritte ausführen:

1. Um zu vermeiden, dass der Windschutz beim Abnehmen reißt, am Kunststoffring und Sockel anfassen und durch behutsames Ziehen und Drehen abnehmen.
2. Falls gewünscht, die mitgelieferten Velcro-Streifen um den Mikrofongrill herum ankleben, ungefähr 2-3 cm vom Grillsockel entfernt (siehe Abbildung), um den neuen Windschutz an Ort und Stelle zu halten.
3. Den Windschutz A7WS anbringen, indem er über die Velcro-Streifen gespannt wird und dann der Sockel des Windschutzes zusammengedrückt wird, damit er an den Velcro-Streifen haftet. Innerhalb des Windschutzes ist kein Velcro nötig, da er selbst am Velcro haftet. Zum Abnehmen den Sockel des Windschutzes ergreifen und mit drehenden Bewegungen abziehen.

## Technische Daten

### Typ

Dynamisch (Tauchspule)

### Frequenzgang

50 bis 20.000 Hz

### Richtcharakteristik

Niere

### Ausgangsimpedanz

150  $\Omega$

### Empfindlichkeit

(bei 1 kHz, Leerlaufspannung)

-59 dBV/Pa[1] (1,12 mV)

### Brummeinkopplung

(typisch, bei 60 Hz, äquivalenter Schalldruckpegel/mOe)

11 dB

### Polarität

Positiver Druck an der Membran erzeugt positive Spannung an Pin 2 in Bezug auf Pin 3.

### Nettogewicht

0,764 kg (1,69 lbs)

## Gehäuse

Dunkelgraues Email-Aluminium- und Stahlgehäuse mit dunkelgrauem Schaumstoff-Windschutz.

0



### Typischer Frequenzgang

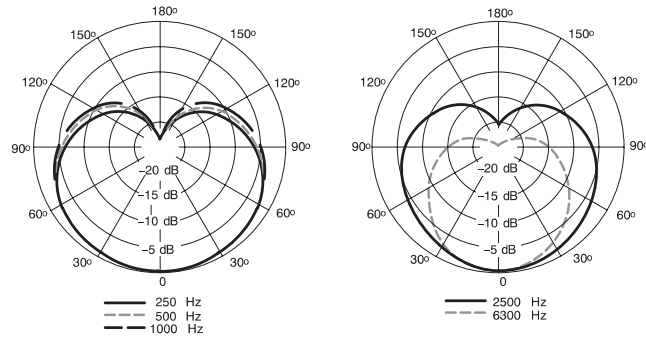

### Typische Richtcharakteristik



### Interne Anschlüsse

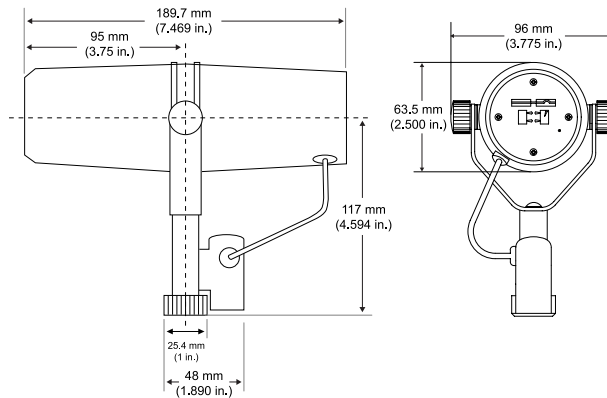

### Gesamtabmessungen

## Zubehör

### Im Lieferumfang enthalten

Schalterabdeckung	RPM602
Windschutz, groß	A7WS
5/8 Zoll zu 3/8 Zoll Gewindeadapter	31A1856

### Ersatzteile

Kapsel	RPM106
Schwarzer Ersatzwindschutz für SM7 Modelle, siehe auch A7WS	RK345
Mutter/Unterlegscheibe	RPM604

### Optionales Zubehör

7,6 m langes TRIPLE-FLEX™ -Kabel mit chromefarbenen XLR-Steckern 25 foot (7.5m) Triple-Flex® Microphone XLR Cable with chrome connectors	C25F
---	------

0 [1] 1 Pa=94 dB SPL