

SoundSwitch

CONTROL ONE

PROFESSIONAL LIGHTING CONTROLLER

Guía de inicio rápido	Español (3 – 5)
Guide d'utilisation rapide	Français (6 – 8)
Guida rapida	Italiano (9 – 11)
Schnellstart-Anleitung	Deutsch (12 – 14)

Guía de inicio rápido (Español)

Introducción

Gracias por comprar el controlador Control One. Nos entusiasma tenerlo en el equipo SoundSwitch.

La Guía de inicio rápido lo ayudará a instalar su nuevo controlador de iluminación. Una vez conectado, el software lo guiará paso a paso a través del proceso de instalación final.

Para obtener más detalles, visite soundswitch.com/control.

Instalación

Paso 1:

Descargue e instale la última versión del software desde soundswitch.com.

Paso 2:

Cierre todas las aplicaciones incluyendo SoundSwitch.

Conecte el Control One mediante USB a su ordenador.

Paso 3:

Abra SoundSwitch.

Siga la guía de instalación en pantalla para configurar el Control One.

Conexión del hardware de iluminación

Paso 1:

Conecte sus accesorios de iluminación al suministro eléctrico y enciéndalos.

Paso 2:

Ajuste sus accesorios a **Modo DMX** y luego seleccione la **dirección DMX** de cada accesorio.

Paso 3:

Conecte un cable DMX a la **salida DMX** etiquetada como **Universe 1**.

Paso 4:

Conecte un cable DMX a la **entrada DMX** del primer accesorio y continúe conectando cables de cada accesorio al siguiente. Esto se denomina "cadena margarita".

Para obtener instrucciones adicionales, siga el tutorial de instalación de hardware en soundswitch.com/getting-started.

Ilustraciones de la instalación del hardware (universo único)

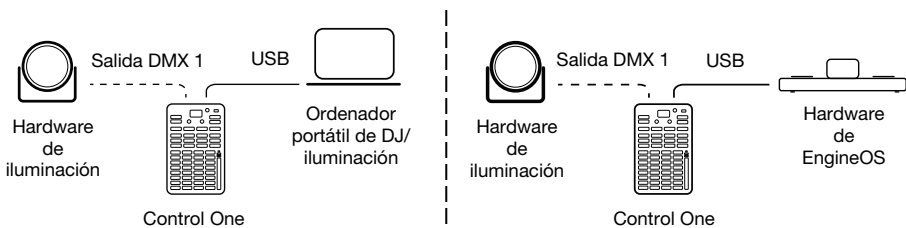

Opciones de instalación alternativas

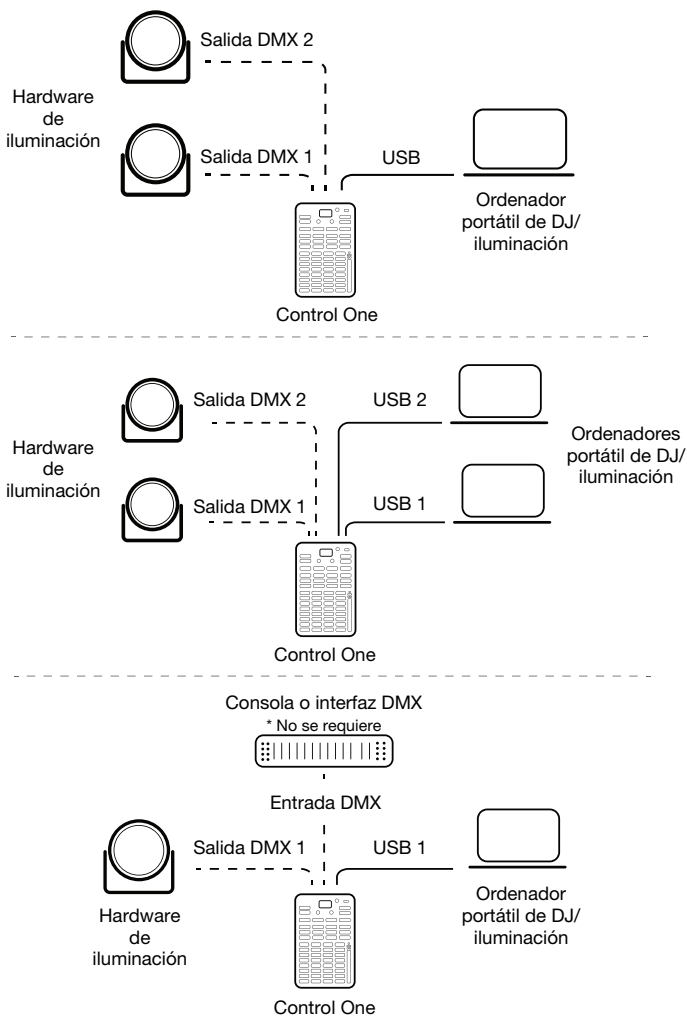

Características

1. Puertos USB
2. Entradas/Salidas DMX
3. Pantalla del menú de OLED
4. Interruptor de entrada USB
5. Pulsador selector y botón de Volver para navegar por el menú
6. Opción de marcar los BPM con el dedo para controlar el tempo en modo autónomo
7. Anule las pistas con secuencia de comandos y use bucles automáticos solamente
8. Reproducción/Pausa del show de luces en modo de actuación
9. Controles del modo de actuación para la velocidad y color de efectos
10. Shift - Modificador para funciones secundarias
11. Ejecución de movimientos y efectos estroboscópicos
12. Ejecución de efectos de humo/niebla y matiz del color HUE
13. Anulaciones de color personalizables
14. Efectos de colores especiales: Blanco total, apagón y UV
15. Controles de bancos de bucles automáticos
16. Conmutación de la matriz de pads entre bucles automáticos/modo de escena estática
17. Conmutación de la tira táctil para controlar bucles automáticos o la intensidad de pistas con secuencia de comandos
18. Conmuta la tira táctil para controlar los grupos 1 y 2
19. Controles de bucles automáticos individuales y ejecución de escenas estáticas
20. Tira táctil para controlar la intensidad

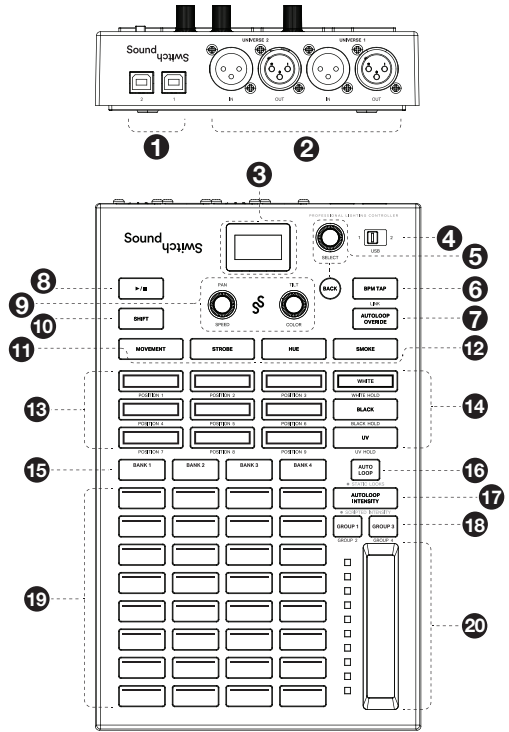

Guide d'utilisation rapide (Français)

Présentation

Merci d'avoir choisi le contrôleur Control One. Nous sommes ravis de vous avoir dans l'équipe SoundSwitch.

Ce guide d'utilisation simplifié vous aidera à installer votre nouveau contrôleur d'éclairage. Une fois branché à votre ordinateur, le logiciel vous guidera à travers le processus de configuration.

Pour de plus amples informations, veuillez consulter le site soundswitch.com/control.

Démarrage

Étape 1 :

À partir de soundswitch.com, veuillez télécharger et installer la toute dernière version du logiciel.

Étape 2 :

Fermez tous les logiciels, y compris SoundSwitch.

Branchez Control One à votre ordinateur par le biais de la connexion USB.

Étape 3 :

Lancez le logiciel SoundSwitch.

Suivez le guide de configuration à l'écran pour configurer Control One.

Branchement du matériel d'éclairage

Étape 1 :

Branchez les projecteurs à l'alimentation secteur et mettez-les sous tension.

Étape 2 :

Réglez les projecteurs en **mode DMX**, puis sélectionnez l'**adresse DMX** pour chaque projecteur.

Étape 3 :

Branchez un câble DMX à la **sortie DMX** de **Universe 1**.

Étape 4 :

Branchez l'autre extrémité du câble **DMX** à l'**entrée DMX** du premier projecteur puis continuez de brancher les câbles d'un projecteur à l'autre. C'est ce qu'on appelle une connexion en série.

Pour des instructions supplémentaires, veuillez regarder le tutoriel sur la configuration matérielle sur soundswitch.com/getting-started.

Illustrations sur la configuration matérielle (univers unique)

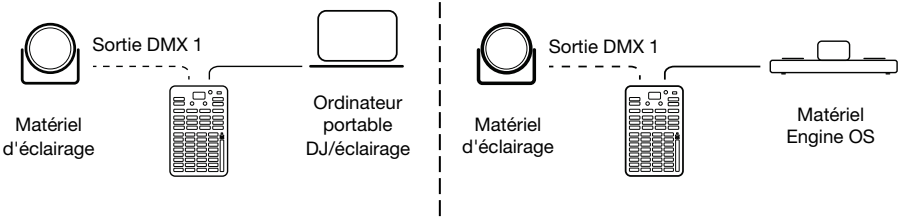

Options de configuration alternatives

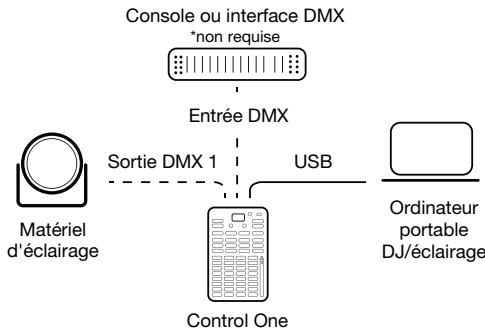
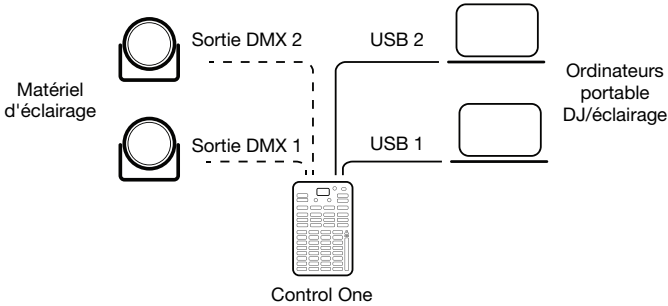
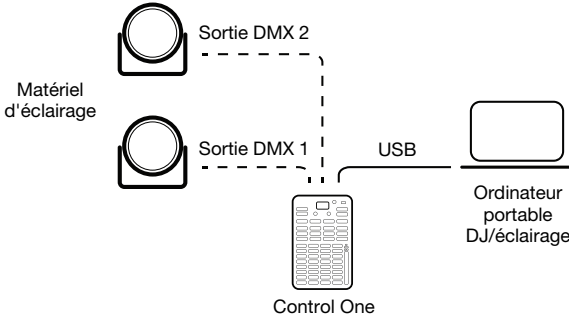

Caractéristiques

1. Ports USB
2. Entrées/sorties DMX
3. Menu OLED
4. Commutateur d'entrée USB
5. Sélecteur enfonçable et touche de retour arrière pour la navigation des menus

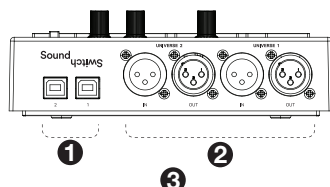

6. Touche Tap BPM pour modifier le tempo en mode autonome
Shift – Active Ableton LINK

7. Touche pour remplacer les pistes préenregistrées par des boucles automatiques uniquement

8. Touche pour lancer/interrompre le jeu de lumière en mode Performance

Mode Edit – Commande du jeu de lumière

9. Commandes du mode Performance pour la vitesse et la couleur des effets

Mode Edit - Commande du panoramique et de l'inclinaison

10. Modificateur Shift pour les fonctions secondaires

11. Commandes du mouvement et des effets stroboscopiques

12. Commandes de la fumée/du brouillard et des effets de couleur

13. Commandes de modification des couleurs personnalisables

Shift – Commandes de modification des positions

14. Effets de couleur spéciaux : Full White (tout blanc), Blackout (extinction) et UV
Shift – Active et désactive les effets

15. Commandes des banques de bouclage automatique

16. Bascule la matrice des pads entre les modes de bouclage automatique et statique

17. Bascule la bande tactile entre l'intensité de la piste de bouclage automatique et l'intensité de la piste préenregistrée

18. Bascule la bande tactile entre les groupes 1 et 2

Shift - Bascule la bande tactile entre les groupes 3 et 4

19. Commandes des boucles automatiques individuelles et des jeux statiques

20. Bande tactile pour commander l'intensité

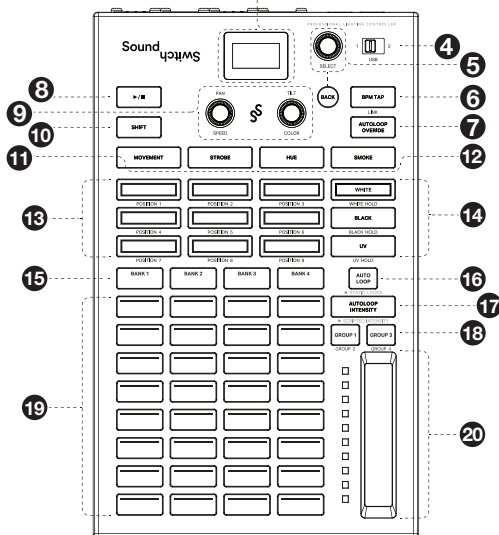

Guida rapida (Italiano)

Introduzione

Grazie per aver acquistato il Control One. Siamo lieti di accoglierti nel team SoundSwitch.

La guida rapida ti aiuterà a configurare il tuo nuovo controller dell'illuminazione. Una volta collegato, il software ti guiderà lungo il processo di configurazione finale.

Per maggiori dettagli, fai riferimento alla pagina soundswitch.com/control.

Configurazione

Fase 1:

Scarica e installa l'ultima versione del software dalla pagina soundswitch.com.

Fase 2:

Chiudi tutte le applicazioni, incluso il SoundSwitch.

Collega il Control One tramite la porta USB al computer.

Fase 3:

Apri il SoundSwitch.

Segui la guida a display per configurare il Control One.

Connessione dell'hardware d'illuminazione

Fase 1:

Collega le tue lampade all'alimentazione e accendile.

Fase 2:

Imposta le lampade sulla **Modalità DMX**, quindi seleziona l'**Indirizzo DMX** per ciascuna lampada.

Fase 3:

Collega un cavo DMX all'**uscita DMX** denominata **Universe 1**.

Fase 4:

Collega il cavo DMX all'**Ingresso DMX** della prima lampada e continua a collegare i cavi da una lampada all'altra. Questo tipo di collegamento è detto "a margherita".

Per ulteriori istruzioni, segui il tutorial di configurazione hardware alla pagina soundswitch.com/getting-started.

Illustrazioni relative alla configurazione hardware (Single Universe)

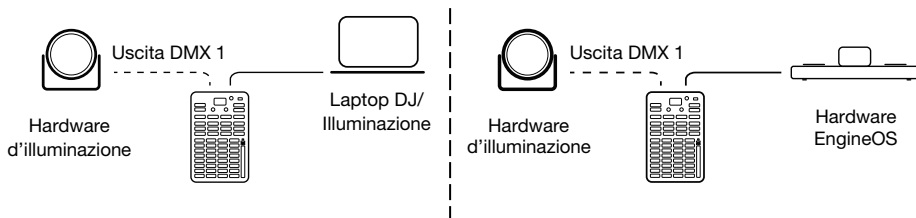

Opzioni di configurazione alternative

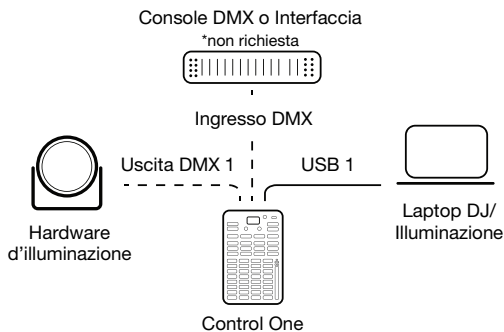
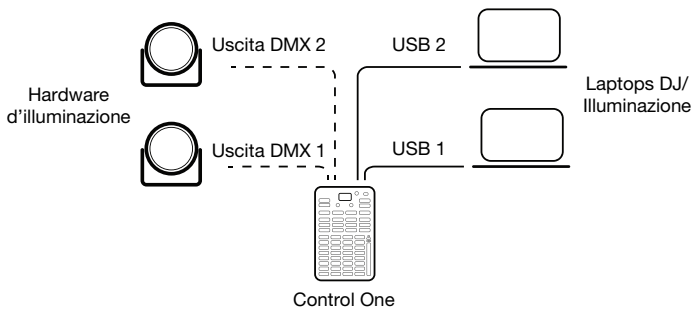
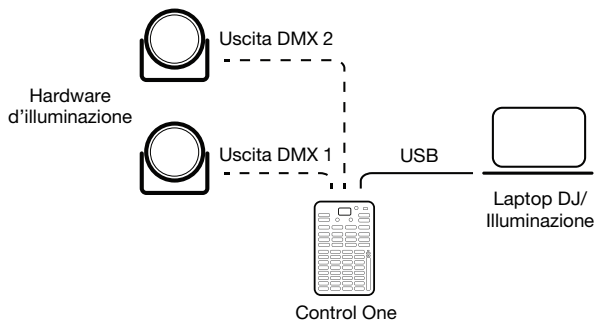

Caratteristiche

1. Porte USB
2. Ingressi/uscite DMX
3. Display menu OLED
4. Interruttore ingresso USB
5. Selettore e tasto back (indietro) per la navigazione nel menu
6. BPM Tap per il controllo del tempo in modalità standalone
7. Shift – Toggle Ableton LINK
8. Escludi tracce guidate e utilizza unicamente autoloop
9. Play/pause (riproduci/pausa) show luminoso in modalità Performance
10. Modalità Edit – Controllo della riproduzione
11. Comandi modalità Performance per velocità effetti e colori
12. Modalità Edit – controllo Pan e inclinazione
13. Modificatore Shift per funzioni secondarie
14. Movimento di lancio ed effetti stroboscopici
15. Lancio fumo/fumo fine ed effetti cromatici HUE
16. Override cromatici personalizzabili
17. Shift – override di posizione
18. Effetti cromatici speciali Full White, Blackout & UV
19. Shift – Commuta effetti On/Off
20. Comandi autoloop banchi
21. Commutazione matrice pad tra le modalità autoloop/static look
22. Commutazione banda tattile per il controllo dell'intensità dell'autoloop/della traccia guidata
23. Attivare la banda tattile per controllare i gruppi 1 e 2
24. Shift – Gruppi 3 & 4
25. Comandi individuali autoloop e lancio look statici
26. Banda tattile per il controllo dell'intensità

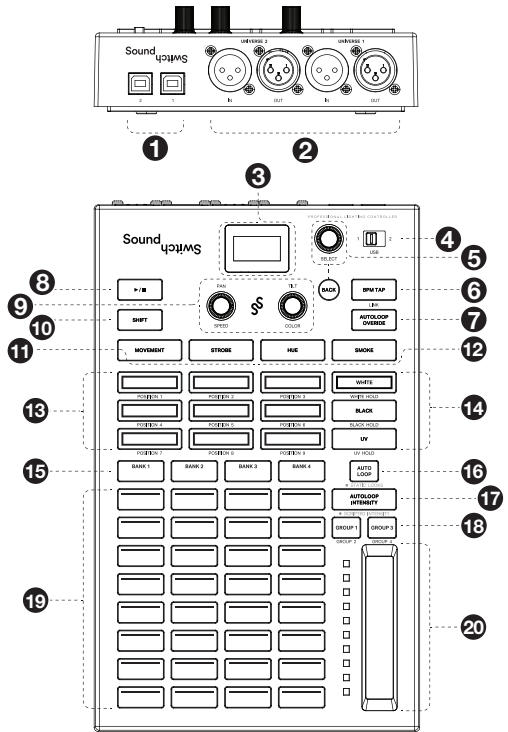

Schnellstart-Anleitung (Deutsch)

Einführung

Vielen Dank für den Kauf des Control One. Wir freuen uns, Sie im SoundSwitch-Team zu haben.

Diese Kurzanleitung hilft Ihnen beim Einrichten Ihres neuen Lichtreglers. Sobald die Verbindung hergestellt ist, führt Sie die Software durch die letzten Setup-Einstellungen.

Weitere Informationen finden Sie unter soundswitch.com/control.

Setup

Schritt 1:

Laden Sie die neueste Version der Software von soundswitch.com herunter und installieren Sie sie.

Schritt 2:

Schließen Sie alle Anwendungen einschließlich SoundSwitch.

Schließen Sie das Control One über USB an Ihren Computer an.

Schritt 3:

Öffnen Sie SoundSwitch.

Befolgen Sie die Installationsanleitung auf dem Bildschirm, um Control One zu konfigurieren.

Beleuchtungshardware anschließen

Schritt 1:

Schließen Sie Ihre Leuchten an die Stromversorgung an und schalten Sie sie ein.

Schritt 2:

Bringen Sie die Leuchten in den **DMX-Modus** und wählen Sie dann die **DMX-Adresse** für jede Leuchte aus.

Schritt 3:

Schließen Sie ein DMX-Kabel an den **DMX-Ausgang** mit der Bezeichnung **Universe 1** an.

Schritt 4:

Schließen Sie das DMX-Kabel an den **DMX-Eingang** der ersten Leuchte an und verbinden Sie die Kabel von einer Leuchte zur nächsten. Dies wird als "Verkettung" bezeichnet.

Weitere Anweisungen finden Sie im Tutorial zur Hardware-Einrichtung unter soundswitch.com/getting-started.

Hardware-Setup-Abbildungen (einzelnes Universum)

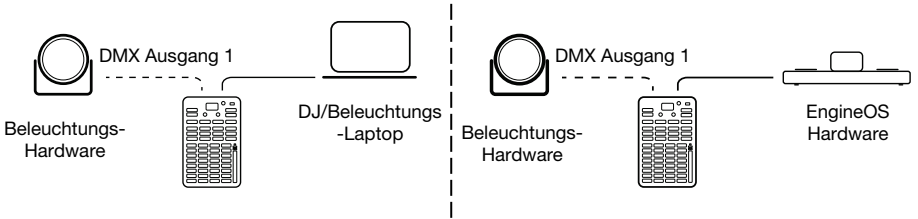

Alternative Setup-Optionen

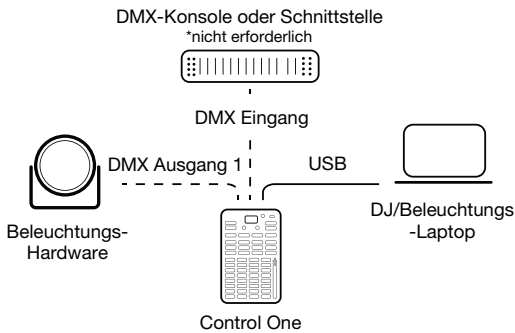
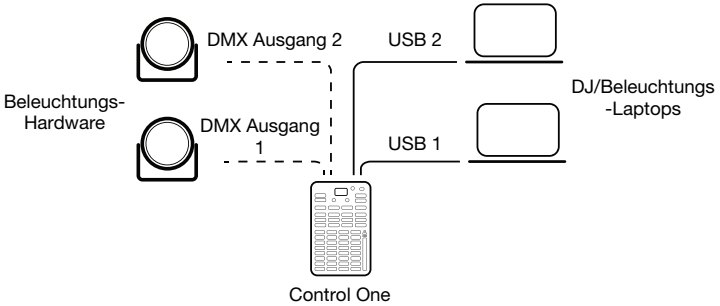
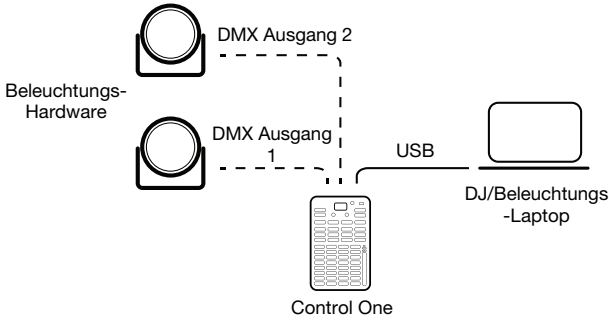

Funktionen

1. USB-Ports
2. DMX-Eingänge/Ausgänge
3. OLED-Menüanzeige
4. USB-Eingangsschalter
5. Drücken Sie die Auswahl- und Zurück-Taste für die Menünavigation
6. BPM-Tap zum Steuern des Tempos im Standalone-Modus
7. Umschalttaste – Umschalten Ableton LINK
8. Überschreiben von vorprogrammierten Tracks & Ausschließliches Verwenden von Autoloops
9. Wiedergeben/Pausieren der Lichtshow im Performance-Modus
10. Bearbeitungsmodus - Wiedergabesteuerung
11. Performance-Modus- Steuerelemente für Effektgeschwindigkeit & Farbe
12. Bearbeitungsmodus - Schwenk- & Neigesteuerung
13. Umschaltmodifikator für Sekundärfunktionen
14. Starten von Bewegungs- & Stroboskop-Effekten
15. Starten Sie Rauch/Nebel & HUE-Farbeeffekte
16. Anpassbare Farbüberschreibungen
17. Umschalttaste - Positionsüberschreibungen
18. Spezielle Farbeeffekte: Vollweiß, Blackout & UV
19. Umschalttaste - Effekt ein-/ausschalten
20. Autoloop Bank-Controls
21. Pad-Matrix zwischen Autoloops/Static Look-Modus umschalten
22. Touch Strip zum Einstellen der Intensität des Autoloop-/Vorprogrammierten Track
23. Umschalten des Touch Strip, um die Gruppen 1 und 2 zu steuern
24. Umschalttaste - Gruppen 3 & 4
25. Individuelle Autoloops-Steuerelemente & Starten von Static Looks
26. Touch Strip für die Steuerung der Intensität

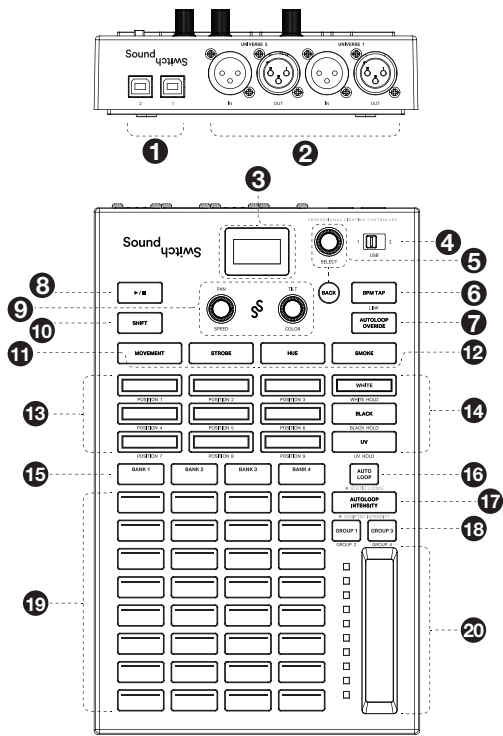

Trademarks & Licenses

SoundSwitch is a trademark inMusic Brands, Inc.

All other product names, company names, trademarks, or trade names are those of their respective owners.

[SOUNDSWITCH.COM/CONTROL](https://www.soundswitch.com/control)