

# H200

Dynamische geschlossene  
Studio-Kopfhörer

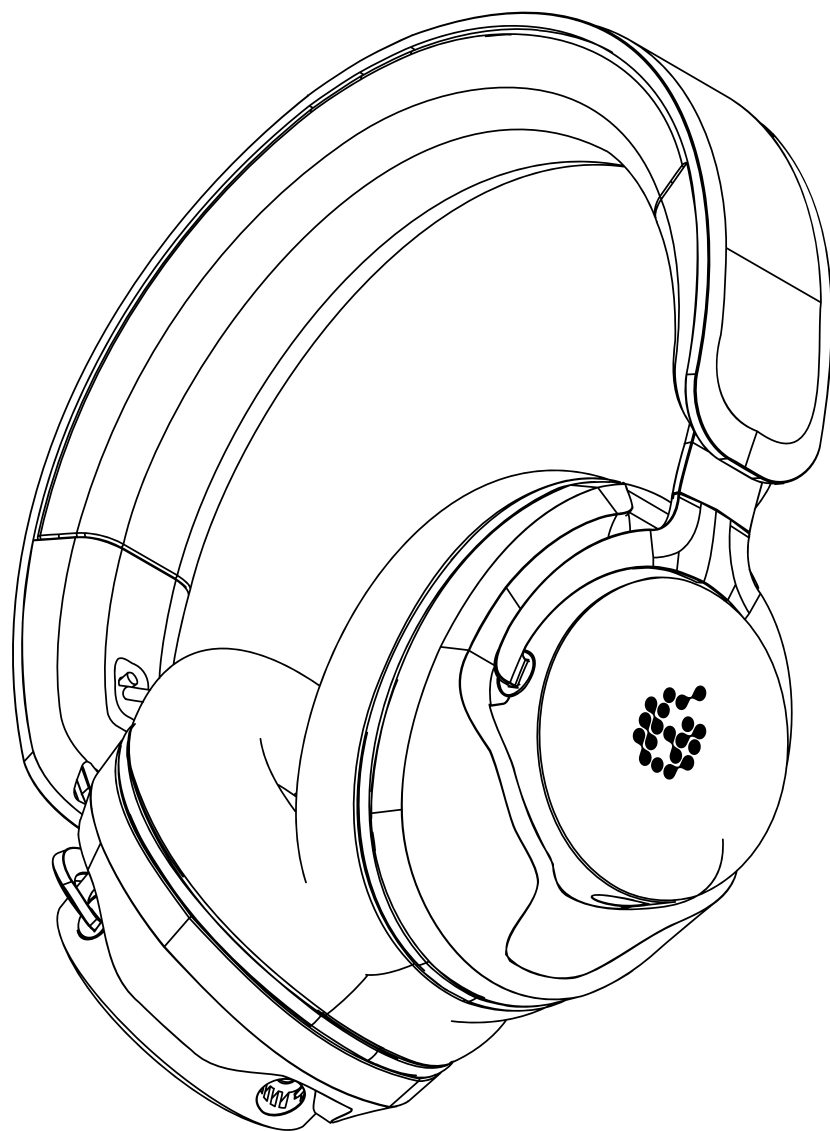

**HANDBUCH**

 **ADAM AUDIO**

# HERZLICH WILLKOMMEN!

Vielen Dank, dass Sie sich für ADAM Audio entschieden haben!

Wir haben viel Leidenschaft in dieses Produkt gesteckt und hoffen, dass Ihnen Ihr neuer **H200 dynamisch geschlossener Studio-Kopfhörer** gefällt. Sie wurden nach sehr hohen Standards entworfen und hergestellt, damit Sie viele Jahre lang Freude an ihnen haben und sie kreativ nutzen können.

Registrieren Sie Ihr H200 unter: → [www.adam-audio.com/my-adam/](http://www.adam-audio.com/my-adam/)

Nochmals vielen Dank und viele Grüße aus Berlin,



Christian Hellinger  
Geschäftsführer

# INHALTSVERZEICHNIS

1.	WICHTIGE SICHERHEITSHINWEISE	4
2.	LIEFERUMFANG	5
3.	ANBRINGEN DER ANSCHLUSSKABEL	6
4.	VERWENDUNG DES H200	8
5.	AUSTAUSCH DER OHRPOLSTER	9
6.	AUSTAUSCH DES KOPFBÜGELS	10
7.	ANLEITUNGSVIDEO	11
8.	VERSAND	11
9.	TECHNISCHE DATEN	11
10.	ZUBEHÖR	11

# 1. WICHTIGE SICHERHEITSHINWEISE

## Erklärung der grafischen Symbole



Das Ausrufezeichen in einem gleichseitigen Dreieck soll den Benutzer auf wichtige Betriebs- und Wartungsanweisungen in den dem Gerät beiliegenden Unterlagen hinweisen.

- Bitte lesen Sie diese Handbuch sorgfältig und vollständig durch, bevor Sie das Produkt verwenden.
- Verwenden Sie kein offensichtlich defektes Produkt.
- Wenn Sie dieses Produkt an Dritte weitergeben, legen Sie immer dieses Handbuch bei.
- Bewahren Sie dieses Produkt, sein Zubehör und Verpackungsteile außerhalb der Reichweite von Kindern auf, um die Gefahr des Verschluckens oder Erstickens zu vermeiden.
- Verwenden Sie dieses Produkt nicht in einer Umgebung, in der Ihr Hörvermögen gefordert ist.

## Gesundheit

- Dieser Kopfhörer kann Schalldruckpegel von mehr als 85 dB(A) erzeugen. Hoher Schallpegel kann Ihr Gehör schädigen! Die Schalleinwirkung ist eine Funktion der Zeit und des Pegels. Längere Zeiten und niedrigere Pegel können kürzeren Zeiten und höheren Pegeln entsprechen. Seien Sie bei der Verwendung dieses Produkts vorsichtig.
- Das Produkt erzeugt stärkere statische Magnetfelder, die Herzschrittmacher oder implantierte Defibrillatoren beeinflussen können.

## Vermeidung von Schäden am Produkt

- Setzen Sie dieses Produkt weder Regen noch Feuchtigkeit aus, benetzen Sie das Produkt niemals mit Flüssigkeit und gießen oder verschütten Sie niemals Flüssigkeiten direkt auf dieses Gerät.
- Setzen Sie dieses Produkt niemals extrem hohen oder niedrigen Temperaturen aus.
- Setzen Sie das Produkt nicht direktem Sonnenlicht aus.
- Verwenden Sie zum Reinigen nur trockene, fusselneutrale Tücher.

# 2. LIEFERUMFANG

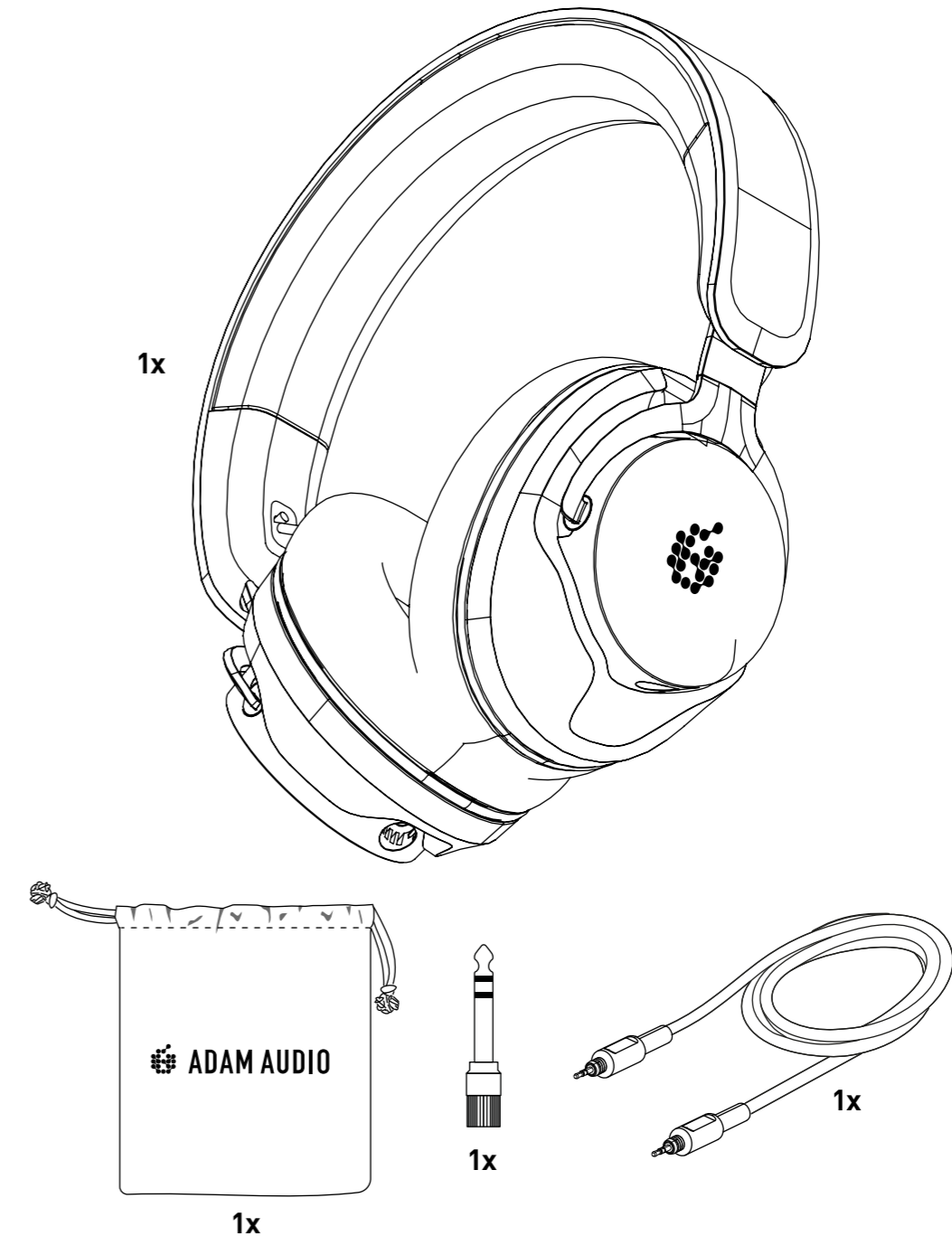

### 3. ANBRINGEN DER ANSCHLUSSKABEL

- Befestigen Sie das mitgelieferte Anschlusskabel entweder an der linken oder rechten Ohrmuschel.

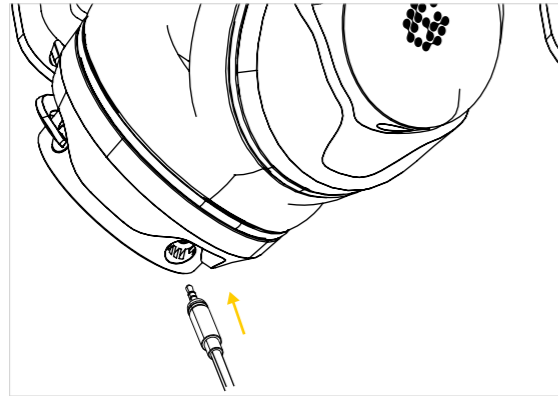

- Stecken Sie das Anschlusskabel in einen der Anschlüsse, bis es mit einem hörbaren Klick einrastet.

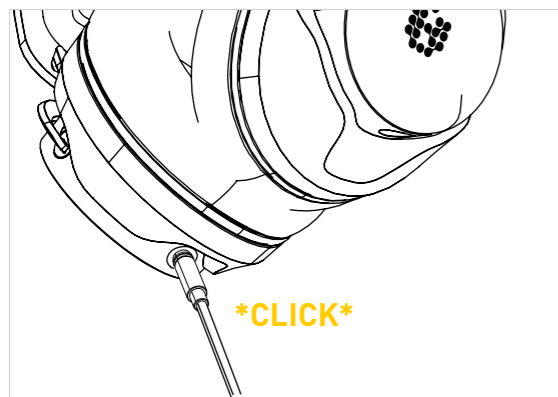

- Um das Kabel zu entfernen oder auszutauschen, ziehen Sie es vorsichtig am Steckergehäuse des Klinkensteckers heraus, nicht am Kabel.

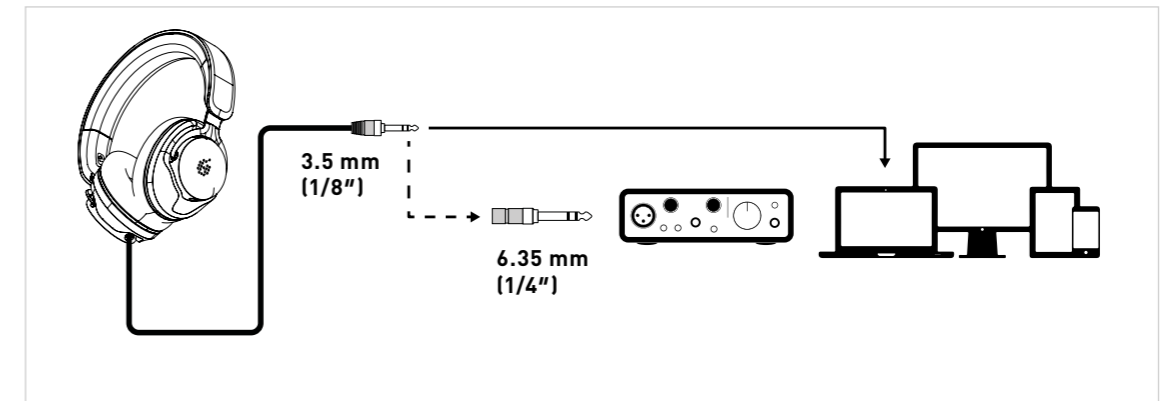
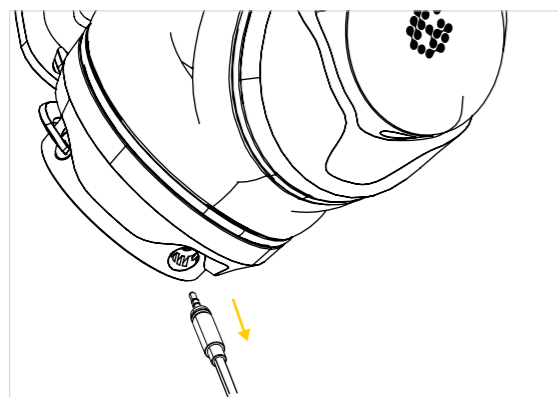

- Schließen Sie den H200 an den Kopfhörerausgang z. B. eines dedizierten Kopfhörerverstärkers, den Kopfhörerausgang Ihrer Audioschnittstelle, Ihres Mischpults, tragbaren Abspielgeräts oder Computers an.
- Verwenden Sie bei Bedarf den mitgelieferten **3,5 mm auf 6,3 mm Adapter**.
- Lösen Sie den Adapter vom Kabel, indem Sie ihn gegen den Uhrzeigersinn drehen.

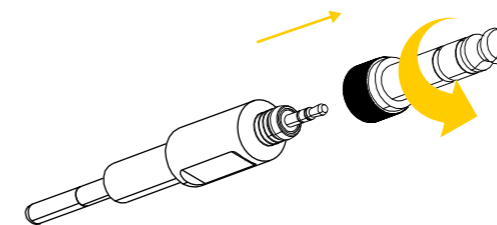

- Befestigen Sie den Adapter am Kabel, indem Sie ihn im Uhrzeigersinn drehen.

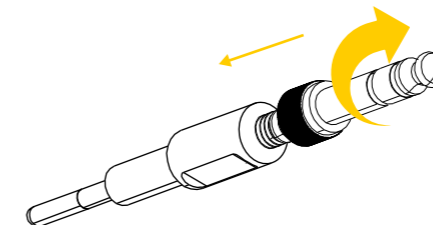

## 4. VERWENDUNG DES H200

- Stellen Sie sicher, dass Sie den H200 richtig auf Ihrem Kopf positionieren, indem Sie die **L (linke)** und **R (rechte)** Markierung der Ohrmuscheln überprüfen.



- Ziehen Sie beide Ohrmuscheln nach unten, bis sie bequem über Ihren Ohren liegen.



## 5. AUSTAUSCH DER OHRPOLSTER

- i** Aus hygienischen Gründen und weil sich die Polstermaterialien mit der Zeit abnutzen, sollten die Ohrpolster und die Kopfbügelpolsterung gelegentlich ausgetauscht werden. Für Kopfhörer, die stark beansprucht werden, empfehlen wir einen jährlichen Austausch, bei mittlerer und leichter Beanspruchung genügt ein Austausch alle zwei Jahre.

- Um die Ohrpolster zu entfernen, ziehen Sie einfach fest an der Mitte des Polsters, bis es sich vollständig von der Ohrmuschel gelöst hat.



- Um das Ohrpolster auszutauschen, legen Sie es auf die Ohrmuschel und beginnen Sie, den äußeren Rand des Ohrpolsters langsam in die Rille zu drücken.



- Halten Sie das Ohrpolster und die Ohrmuschel mit einer Hand und fahren Sie mit dem anderen Zeigefinger kreisförmig an der Innenseite entlang, um das neue Ohrpolster zu befestigen. Drehen Sie, bis die Buchstaben mit dem Bügel übereinstimmen.



## 6. AUSTAUSCH DES KOPFBÜGELS

- Um das Kopfbügelpolster zu entfernen, ziehen Sie einfach fest an der Mitte, bis es vollständig aus dem Kopfbügel ausgerastet ist.



- Um die Kopfbügelpolsterung auszutauschen, stecken Sie ein Ende in die Endkappe und befestigen Sie die Polsterung am Kopfbügel, beginnend mit dem eingeführten Ende und in Richtung des anderen. Setzen Sie das äußere Ende in die andere Endkappe ein. Möglicherweise müssen Sie den Kopfbügel weit öffnen, um ihn vollständig anzulegen.



- Nach mehreren Klicks sollte die ersetzte Kopfbügelpolsterung wieder bündig mit dem Kopfbügel sitzen.

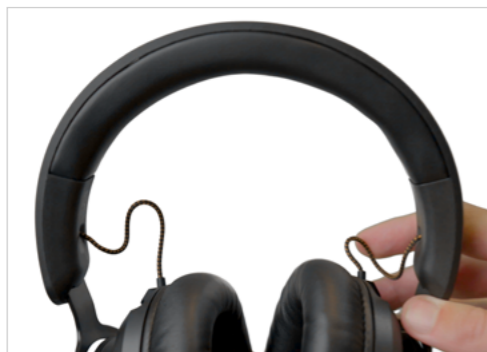

## 7. ANLEITUNGSVIDEO

- ⓘ Klicken Sie auf den folgenden Link, um ein Video anzusehen, das alles hier Beschriebene zusammenfasst: → [Link](#)

## 8. VERSAND

- Bewahren Sie Ihre Produktverpackung auf, falls Ihre Kopfhörer jemals transportiert werden müssen. Ohne die Originalverpackung ist es äußerst schwierig, Ihre Kopfhörer zu schützen, damit sie ohne Beschädigung versendet werden können. **ADAM Audio kann keine Verantwortung für Transportschäden übernehmen, die durch unsachgemäße Verpackung verursacht werden.**

## 9. TECHNISCHE DATEN

- Detaillierte technische Spezifikationen finden Sie auf den Produktseiten von ADAM Audio H200 unter → [www.adam-audio.com](http://www.adam-audio.com)

## 10. ZUBEHÖR

- Kompatibles Zubehör (ein kurzes Kabel, ein Spiralkabel oder die weichen Stoff-Ohrpolster und Kopfbügelpolster usw.) finden Sie auf den Produktseiten unter → [www.adam-audio.com](http://www.adam-audio.com)



**ADAM AUDIO GMBH**  
BERLIN, GERMANY

T +49 30-863 00 97-0  
F +49 30-863 00 97-7

INFO@ADAM-AUDIO.COM  
WWW.ADAM-AUDIO.COM

H200 Handbuch © ADAM Audio GmbH 2024

Obwohl alle Anstrengungen unternommen wurden, um die Richtigkeit der hierin enthaltenen Informationen zu gewährleisten, kann die ADAM Audio GmbH nicht für Fehler oder Auslassungen verantwortlich gemacht werden.

Alle Spezifikationen können ohne vorherige Ankündigung geändert werden.

**WWW.ADAM-AUDIO.COM**

